

WM

SYSTEM
WINNING MOVE

www.wmsystem.com

PROFESSIONELL | LEICHT | SCHNELL



LADERAMPEN

WIR LÖSEN ALL IHRE LADE - UND ABLADE-
ANFORDERUNGEN DURCH MASSGESCHNEI-
DERTE RAMPEN FÜR JEDEN FAHRZEUGTYP.

WM SYSTEM

EINE INNOVATIONSORIENTIERTE GESCHICHTE

Die WM System Firmengeschichte ist seit Anbeginn auf die Bereitstellung von Lösungen ausgerichtet, die den Bedürfnissen der Personen Rechnung tragen. Unter anderem auch den künftigen Bedürfnissen.

Die Entwicklung jedes WM System Produkts beruht auf den Grundsätzen der Funktionalität, Sicherheit, Qualität und der eingehenden Studie der von den Nutzern an das Produkt gestellten Ansprüche.

Diesen Leitlinien getreu, hat sich die Firma auf 4 Geschäftsbereiche des Mobilitätssektors spezialisiert.

Begonnen haben wir mit der Planung und Herstellung von Laderampen, der unverzichtbaren Arbeitshilfe für viele Profis.

Daraufhin haben wir unsere Tätigkeit auf den Sektor der Zugangsrampen erweitert und somit einen Beitrag zur Barrierefreiheit und Selbständigkeit der Personen geleistet.

Der Neuzugang unserer Produktfamilie heißt Dynamic. Eine zukunftsorientierte mobile Arbeitsstation, die ein neues Mobilitätskonzept für Dienstleister und Arbeitskräfte definiert. Die Serie der modularen Rollwagen zur Erleichterung und Organisation der Arbeit basiert auf dem gleichen Mobilitätsprinzip.

Unsere Produkte werden aus hochwertigen Materialien zur Gänze in Italien gefertigt. Made in Italy Design und Herstellung allein sind aber nicht der Grund für das Vertrauen, das uns unsere Kunden mit jedem Auftrag entgegenbringen.

Leidenschaft, harte Arbeit und konstante Forschung haben WM System seit 1991 als europäischen Marktführer im Bereich der Laderampen profiliert. Jedes Jahr finden neue Kunden in WM System genau den zuverlässigen Partner für ein erfolgreiches Wachstum.

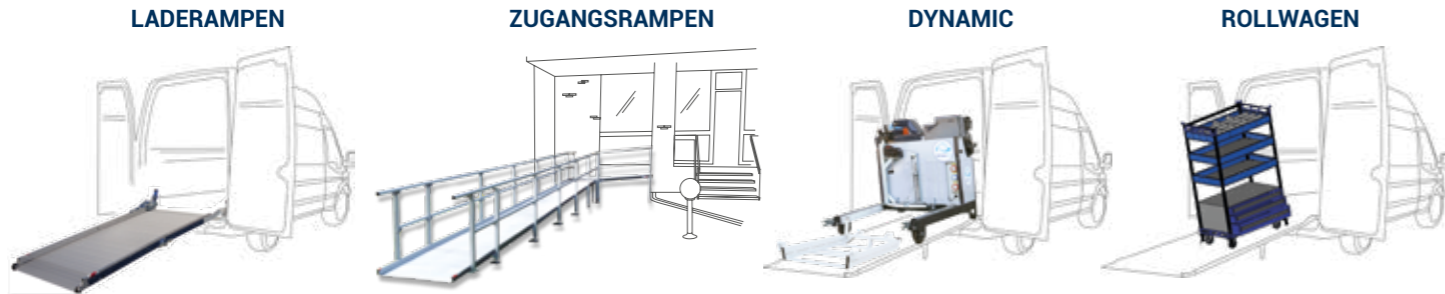

360° SERVICE



INDIVIDUELLE BERATUNG



MASSGESCHNEIDERTE PLANUNG



ZU 100% MADE IN ITALY PRODUKTION



ZEITNAHE LIEFERUNG



KUNDENSERVICE

ALLE WM SYSTEM RAMPEN BIETEN



TÜV-QUALITÄTSBE-SCHEINIGUNG



KEINE ERFORDERLICHE ZULASSUNG



2 JAHRE GARANTIE



PATENTIERTES SYSTEM



ITALIENISCHE HANDARBEIT

DIESE FAKTEN SPRECHEN FÜR UNSERE RAMPEN

FLEXIBILITÄT

Komplette Serie manueller Rampen, für jeden Sektor und Bedarf geeignet

QUALITÄT

Höchste Qualitätsstandards dank der betriebsinternen Schweiß- und CNC-Abteilungen. Unsere Rampen sind robust und langlebig

ZEITERSPARNIS

Deutlich geringere Verladezeiten der Waren, da der Bediener in Eigenregie arbeitet

SICHERHEIT

Verbesserung der Arbeitsbedingungen und -sicherheit für einen risikofreien Einsatz

DURCH UNSER WELTWEIT OPERIERENDES VERTRIEBSNETZ BIETEN WIR UNSEREN KUNDEN ÜBERALL INDIVIDUELLE BETREUUNG UND SERVICELEISTUNGEN.

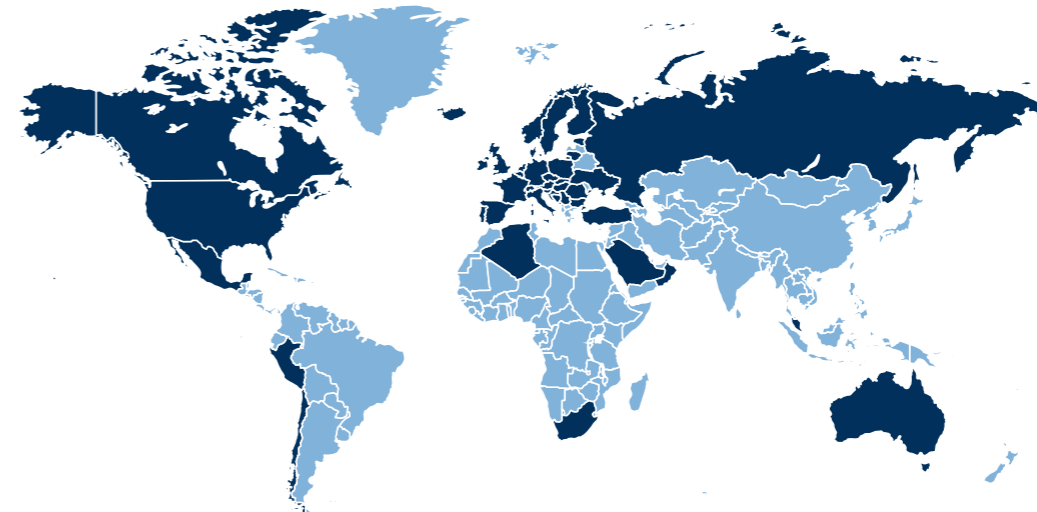

40

LÄNDER, IN DENEN WIR PRÄSENT SIND

WM PC

LADERAMPEN FÜR
LASTEN BIS ZU 1800
KG FÜR LEICHTE
NUTZFAHRZEUGE.
MEHR ALS 500
ABMESSUNGEN
VERFÜGBAR

TRAGFÄHIGKEIT

600 / 1000 / 1500 /
1800 kg

INDIVIDUELLE ABMESSUNGEN

Breiten von 60
bis 137,5 cm
Längen von 195
bis 325 cm

HANDHABUNG

Nach außen und innen
schwenkbar

FARBE

rot

TRAGFÄHIGKEIT: BIS ZU 1800 KG

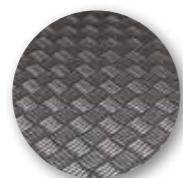

Trittpläche aus rutschfestem
Alu-Riffelblech



Rad für leichtes
Ausklappen



Einstellbare, selbst
positionierende Füße



Bewegliche Übergangsklappe
zur Ladefläche

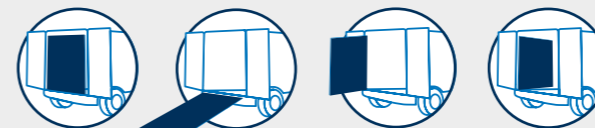

AUS- UND EINKLAPPEN

Patentiertes Klapp- und Schwenksystem: horizontales Ausklappen zum Be- und Abladen der Ware oder vertikales Schwenken zum Beladen des Transporters, wobei Ladefläche und Zugang zum Fahrzeug frei gelassen werden. Das Federsystem gleicht das Gewicht der Rampe aus, so dass sie sicher und ohne erheblichen Kraftaufwand bedient werden kann.

AUF WUNSCH



INNERE SCHLIESSEINHEIT

Haken zur Feststellung der komplett im Fahrzeug eingeschwenkten Rampe.



WINDSCHUTZSET

Für die Befestigung der vollkommen nach außen geschwenkten Rampe. Das Set verhindert das durch Windböen bedingte Schwenken der Rampe und somit mögliche Personen- oder Sachschäden.



KLAPPBARE VERLÄNGERUNG

Verringert den Neigungswinkel und bildet eine 3-teilige Faltrampe. Ideal für Kleinfahrzeuge. Für Tragkräfte bis 1000 kg, max. Breite 100 cm und 80 cm feste Länge verfügbar.



VERLÄNGERUNG ZUM ANLEGEN

Ein abnehmbares, drittes Teil mit Rädern, das bei Bedarf an die Rampe angelegt werden kann. Verfügbar für Tragfähigkeiten bis 1500 kg.

EINSATZGEBIETE



GEBÄUDEREINIGUNGEN



BAUWESEN



GROSSWÄSCHEREIEN



GARTENBAU
RASENTRAKTOREN
QUAD



AUTOMATEN
SPIELAUTOMATEN



HOLZPELLET

EINIGE MODELLE	A (mm)	L (mm)	L2 (mm)	H (mm)	P (mm)	P1 (mm)	P2 (mm)	Tragf. (kg)	Gewicht* (kg)
PC 90	2200	1165	900	1215	95	250	8	600	81
PC 95	2500	1215	950	1365	95	250	8	600	88
PC 100	3000	1265	1000	1615	95	250	8	1000	106
PC 100	3250	1265	1000	1740	95	250	8	1500	124
PC 105	2700	1315	1050	1515	95	250	8	600	96
PC 110	3000	1365	1100	1615	95	250	8	1500	131
PC 110	2500	1365	1100	1365	95	250	8	1000	106
PC 120	2700	1465	1200	1465	95	250	8	1000	117
PC 120	3250	1465	1200	1740	95	250	8	1500	148
PC 125	2800	1515	1250	1515	95	250	8	1000	128
PC 125	3000	1515	1250	1615	95	250	8	1500	145
PC 130	3000	1565	1300	1615	95	250	8	1000	139
PC 130	3250	1565	1300	1740	95	250	8	1500	159
PC 135	3200	1615	1350	1715	95	250	8	1500	160
PC 135	3250	1615	1350	1740	95	250	8	1800	171

* Das angegebene Gewicht beinhaltet nicht das vom Transporter abhängige Montageset. (min. 2 kg - max. 7 kg)

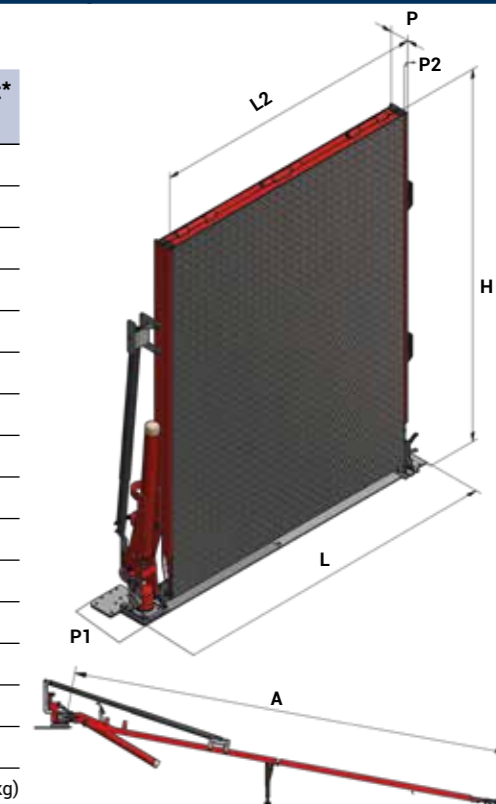

WM ME

EINFACHE UND ROBUSTE LADERAMPE FÜR SCHWERE LASTEN MIT TRAGFÄHIGKEIT VON 600 BIS 1800 KG

TRAGFÄHIGKEIT: BIS ZU 1800 KG



TRAGFÄHIGKEIT
600 / 1000 / 1500 / 1800 kg



INDIVIDUELLE ABMESSUNGEN
Breiten von 60 bis 137,5 cm
Längen von 195 bis 325 cm



HANDHABUNG
Horizontales Ausklappen



FARBE
grün

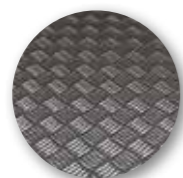

Trittfläche aus rutschfestem Alu-Riffelblech



Rad für leichtes Ausklappen

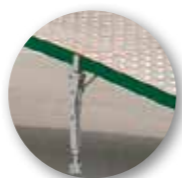

Einstellbare, selbst positionierende Füße



Bewegliche Übergangsklappe zur Ladefläche

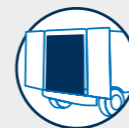

AUS- UND EINKLAPPEN

Die Rampe wird zweiteilig horizontal aus- und eingeklappt. Das Federsystem gleicht das Gewicht der Rampe aus, so dass sie sicher und ohne erheblichen Kraftaufwand aus- und eingeklappt werden kann. Auf Wunsch ist eine Version mit beidseitigen Federn erhältlich, die das Ausklappen der Rampe noch bequemer und leichter machen.

AUF WUNSCH

LINKES RADSET

Erleichtert das Aus- und Einklappen und sorgt für eine problemlose Handhabung der Rampe. Das Set wird standardmäßig rechts angeboten und ist als Sonderausstattung links erhältlich.



EINKLAPPBARE SEITENKANTEN

Seitliche Sturzsicherungskanten aus Aluminium für maximale Sicherheit in bestimmten Anwendungsbereichen.



KLAPPBARE VERLÄNGERUNG

Verringert den Neigungswinkel und bildet eine 3-teilige Faltrampe. Ideal für Kleinfahrzeuge. Für Tragkräfte bis 1000 kg, max. Breite 100 cm und 80 cm feste Länge verfügbar.



VERLÄNGERUNG ZUM ANLEGEN

Ein abnehmbares, drittes Teil mit Rädern, das bei Bedarf an die Rampe angelegt werden kann. Für Tragfähigkeiten bis 1500 kg verfügbar.



EINSATZGEBIETE



GARTENBAU RASENTRAKTOREN



BAUWESEN



QUAD



GEBÄUDEREINIGUNGEN



HUBWAGEN



HOLZPELLET

EINIGE MODELLE	A (mm)	L (mm)	L2 (mm)	H (mm)	P (mm)	P1 (mm)	P2 (mm)	Tragf. (kg)	Gewicht* (kg)
ME 90	2200	1165	900	1215	95	250	8	600	79
ME 95	2500	1215	950	1365	95	250	8	600	86
ME 100	3000	1265	1000	1615	95	250	8	1000	104
ME 100	3250	1265	1000	1740	95	250	8	1500	122
ME 105	2700	1315	1050	1515	95	250	8	600	94
ME 110	3000	1365	1100	1615	95	250	8	1500	129
ME 110	2500	1365	1100	1365	95	250	8	1000	104
ME 120	2700	1465	1200	1465	95	250	8	1000	115
ME 120	3250	1465	1200	1740	95	250	8	1500	146
ME 125	2800	1515	1250	1515	95	250	8	1000	126
ME 125	3000	1515	1250	1615	95	250	8	1500	143
ME 130	3000	1565	1300	1615	95	250	8	1000	137
ME 130	3250	1565	1300	1740	95	250	8	1500	157
ME 135	3200	1615	1350	1715	95	250	8	1500	158
ME 135	3250	1615	1350	1740	95	250	8	1800	169

* Das angegebene Gewicht beinhaltet nicht das vom Transporter abhängige Montageset. (min. 2 kg - max. 7 kg)

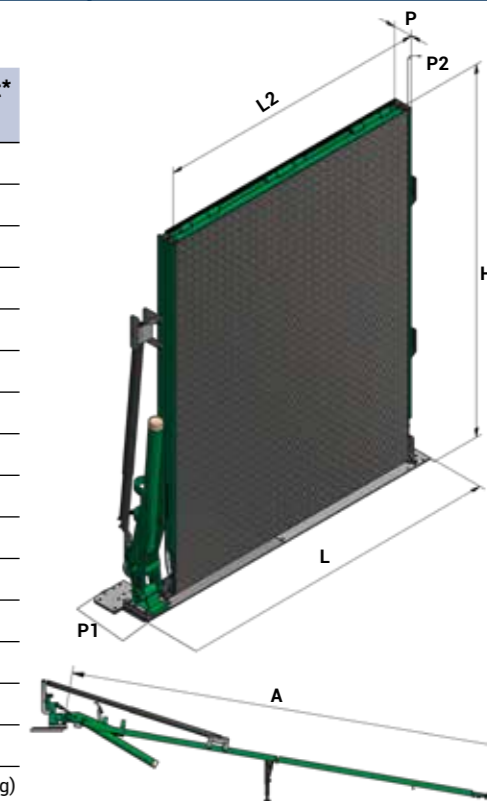

WM PC-R WM ME-R

LADERAMPE MIT RUTSCHFESTER TRITTFLÄCHE AUS GELOCHTEM STRECKMETALLGITTER, SPEZIELL FÜR TRANSPORTGÜTER MIT GROSSER GUMMIBEREIFUNG GEEIGNET

TRAGFÄHIGKEIT: BIS 500 KG

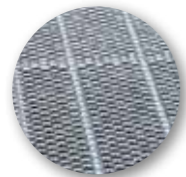

Rutschfeste Gitter-Trittfläche

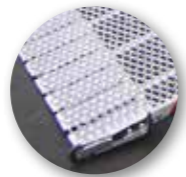

Rad für leichtes Ausklappen



Einstellbare, selbst positionierende Füße



Bewegliche Übergangsklappe zur Ladefläche

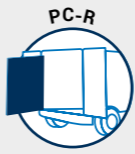

AUS- UND EINKLAPPEN

Patentiertes Klapp- und Schwenksystem. Horizontales Aus- und Einklappen zum Be- und Entladen der Transportgüter. Das Federsystem gleicht das Gewicht der Rampe aus, so dass sie sicher und ohne erheblichen Kraftaufwand aus- und eingeklappt werden kann.

AUF WUNSCH



EINKLAPPBARE SEITENKANTEN
Seitliche Sturzsicherungskanten aus Aluminium für maximale Sicherheit in bestimmten Anwendungsbereichen.



VERLÄNGERTE STÜTZFÜSSE
Zum Laden von Geräten/Maschinen mit geringer Bodenhöhe sind die verlängerten Stützfüße erhältlich, die durch zwei unterschiedliche Neigungswinkel das Auffahren erleichtern.



KLAPPBARE VERLÄNGERUNG
Verringert den Neigungswinkel und bildet eine 3-teilige Faltrampe. Ideal für Kleinfahrzeuge. Für Tragkräfte bis 1000 kg, max. Breite 100 cm und 80 cm feste Länge verfügbar.

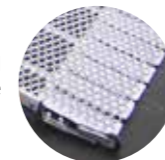

LINKES RADSET
Erleichtert das Aus- und Einklappen und sorgt für eine problemlose Handhabung der Rampe. Das Set wird standardmäßig rechts angeboten und ist als Sonderausstattung links erhältlich.

EINSATZGEBIETE



GARTENBAU RASENTRAKTOREN



MOTORRÄDER FAHRRÄDER



QUAD



TRAGFÄHIGKEIT
500 kg



INDIVIDUELLE ABMESSUNGEN
Breiten von 60 bis 137,5 cm
Längen von 195 bis 325 cm



HANDHABUNG
PC-R Nach innen und außen schwenkbar
ME-R Horizontales Ausklappen



FARBE PC-R
blau



FARBE ME-R
grün

EINIGE MODELLE	A (mm)	L (mm)	L2 (mm)	H (mm)	P (mm)	P1 (mm)	P2 (mm)	Tragf. (kg)	Gewicht* (kg)
PC-R/ME-R 90	2200	1165	900	1215	95	250	8	600	80
PC-R/ME-R 95	2500	1215	950	1365	95	250	8	600	87
PC-R/ME-R 100	3000	1265	1000	1615	95	250	8	1000	105
PC-R/ME-R 100	3250	1265	1000	1740	95	250	8	1500	123
PC-R/ME-R 105	2700	1315	1050	1515	95	250	8	600	95
PC-R/ME-R 110	3000	1365	1100	1615	95	250	8	1500	130
PC-R/ME-R 110	2500	1365	1100	1365	95	250	8	1000	105
PC-R/ME-R 120	2700	1465	1200	1465	95	250	8	1000	116
PC-R/ME-R 120	3250	1465	1200	1740	95	250	8	1500	147
PC-R/ME-R 125	2800	1515	1250	1515	95	250	8	1000	127
PC-R/ME-R 125	3000	1515	1250	1615	95	250	8	1500	144
PC-R/ME-R 130	3000	1565	1300	1615	95	250	8	1000	138
PC-R/ME-R 130	3250	1565	1300	1740	95	250	8	1500	158
PC-R/ME-R 135	3200	1615	1350	1715	95	250	8	1500	159
PC-R/ME-R 135	3250	1615	1350	1740	95	250	8	1800	170

* Das angegebene Gewicht beinhaltet nicht das vom Transporter abhängige Montageset. (min. 2 kg - max. 7 kg)

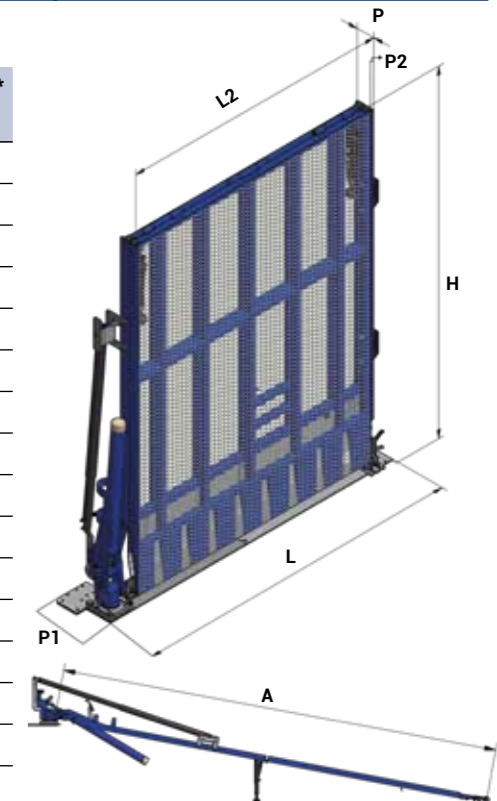

WM LIGHT PLUS

LEICHTE UND ROBUSTE ALUMINIUM-LADE-RAMPEN MIT EINER TRAGFÄHIGKEIT BIS 600 KG. FÜR SCHNELLEN ZUGANG ZUR LADEFLÄCHE NACH AUSSEN SCHWENKBAR.

TRAGFÄHIGKEIT
400 und 600 kg

INDIVIDUELLE ABMESSUNGEN
Breiten von 40 bis 120 cm
Längen von 175 bis 325 cm

HANDHABUNG
Nach außen schwenkbar

FARBE
blau

TRAGFÄHIGKEIT: BIS ZU 600 KG



Trittfläche aus rutschfestem, eloxiertem Aluminium



Bewegliche Übergangsklappe zur Ladefläche



Zwei Rollen für leichtes Ein- und Ausklappen



Seitliche Sturzsicherungskanten (6 cm)

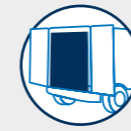

AUS- UND EINKLAPPEN: Patentiertes Klapp- und Schwenksystem. Horizontales Aus- und Einklappen zum Laden und Abladen der Transportgüter. Vertikales Schwenken um 90° nach außen für ungehinderten und schnellen Zugang zur Ladefläche ohne Benutzung der Rampe. Das Gasdruck-Federsystem gleicht das Gewicht der Rampe aus, so dass sie sicher und ohne Kraftaufwand aus- und eingeklappt werden kann. Mit den beidseitigen Rollen lässt sich die Rampe noch leichter ein- und ausklappen. Auf Wunsch ist die Rampe auch mit einem Schwenkset nach innen erhältlich.

AUF WUNSCH



NACH INNEN SCHWENKBAR

Mit dem Schwenkset kann die Rampe um 90° nach innen geschwenkt werden. Hierzu wird ein Spezialhaken für die Befestigung der Rampe im Transporter angeboten.



BEWEGLICHE ÜBERGANGSKLAPPE FÜR FREITRAGENDEN EINSATZ

Die gebogene, bewegliche Übergangsklappe eignet sich zum freitragenden Einsatz der Rampe als Verbindung von zwei Flächen unterschiedlicher Höhe. Auch dank dem Spezialbolzen für die Verriegelung der Rampenscharniere.



GELOCHTE TRITTFLÄCHE MIT NOPPEN

Exklusiv bei WM System. Fläche aus gelochtem Aluminium mit konvexen Noppen. Für maximale Haftung bei Regen und Schnee und extreme Leichtigkeit.



KLAPPBARES VERLÄNGERUNGSSET

Verringert den Neigungswinkel und bildet eine 3-teilige Faltrampe. Ideal für Kleinfahrzeuge. Verfügbar für Tragkräfte bis 600 kg. Max. Breite 100 cm und 80 cm feste Länge.

EINSATZGEBIETE



SANITÄTSDIENST
KRANKENZWAGEN



CATERING



EREIGNISSE
KONZERTE



MEHRZWECK
KLEINE REINI-
GUNGSDIENSTE



MOTORRÄDER
FAHRRÄDER



GROSSWÄ-
SCHEREIEN

EINIGE MODELLE	A (mm)	L (mm)	L2 (mm)	H (mm)	P (mm)	P1 (mm)	P2 (mm)	Tragf. (kg)	Gewicht* (kg)
PLUS 80	2000	1065	800	1175	203	250	60	600	71
PLUS 90	2250	1165	900	1300	203	250	60	600	78
PLUS 90	2500	1165	900	1425	203	250	60	600	83
PLUS 95	2000	1215	950	1175	203	250	60	600	76
PLUS 95	2750	1215	950	1550	203	250	60	600	89
PLUS 100	2500	1265	1000	1425	203	250	60	400	87
PLUS 100	3000	1265	1000	1675	203	250	60	400	96
PLUS 100	3250	1265	1000	1800	203	250	60	400	101
PLUS 105	2500	1315	1050	1425	203	250	60	400	89
PLUS 105	3000	1315	1050	1675	203	250	60	400	98
PLUS 110	2750	1365	1100	1550	203	250	60	400	96
PLUS 110	3250	1365	1100	1800	203	250	60	400	106
PLUS 120	2500	1465	1200	1425	203	250	60	400	95
PLUS 120	3000	1465	1200	1675	203	250	60	400	105
PLUS 120	3250	1465	1200	1800	203	250	60	400	111

* Das angegebene Gewicht beinhaltet nicht das vom Transporter abhängige Montageset. (min. 2 kg - max. 7 kg)

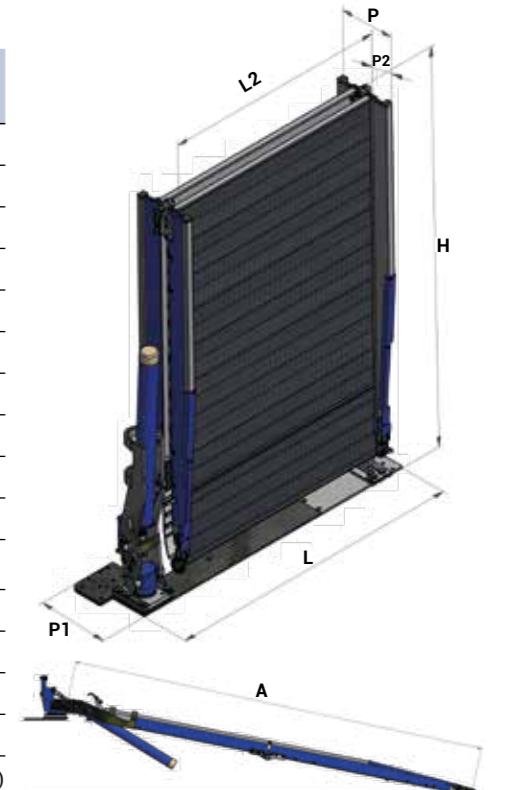

WM LIGHT

ABNEHMBARE LADE-RAMPE. DAS VIELSEITIGSTE MODELL DER WM-SERIE FÜR LEICHTE TRANSPORTGÜTER BIS ZU 400 KG GEWICHT.

TRAGFÄHIGKEIT: BIS 400 KG



TRAGFÄHIGKEIT
400 kg

INDIVIDUELLE ABMESSUNGEN
Breiten von 40 bis 105 cm
Längen von 150 bis 325 cm

HANDHABUNG
Abnehmbar

FARBE
blau



Trittfläche aus rutschfestem, eloxiertem Aluminium



Bewegliche Übergangsklappe zur Ladefläche



Zwei Rollen für leichtes Ein- und Ausklappen



Schnellbefestigungssystem

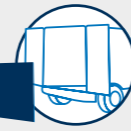
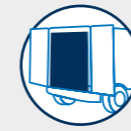

AUS- UND EINKLAPPEN: Auf Wunsch ist die Rampe auch mit vertikalem Schwenkset nach außen erhältlich. Dieses System garantiert den ungehinderten Zugang zur Ladefläche des Fahrzeugs ohne Benutzung der Rampe.

ABNEHMBARKEIT UND TRANSPORT: Die Rampe kann anhand der seitlichen Griffe mühelos vom Fahrzeug abgenommen werden. Dadurch steht die ganze Ladefläche wieder zur Verfügung. Das Schnellbefestigungssystem ermöglicht den raschen Aus- und Einbau für Verwendung in mehreren Fahrzeugen.

AUF WUNSCH



NACH AUSSEN SCHWENKBAR

Mit dem Schwenkset kann die Rampe um 90° nach außen geschwenkt werden. Dadurch wird der ungehinderte Zugang zur Ladefläche des Fahrzeugs ohne Benutzung der Rampe garantiert.

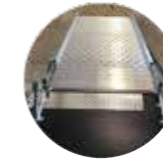

FESTE ANKERPLATTE

Auf Wunsch kann eine feste Ankerplatte an der Rampe montiert werden. Die somit fest im Fahrzeug verbaute Rampe kann nicht mehr abgenommen werden. Diese Lösung erleichtert und beschleunigt den Einbau auf ca. 30 Minuten.



FREITRAGENDER EINSATZ

Spezialbolzen für die Verriegelung der Rampenscharniere zum freitragenden Einsatz der Rampe als Verbindung von zwei Flächen unterschiedlicher Höhe (Fahrzeug und Stufen, Schwellen usw.)

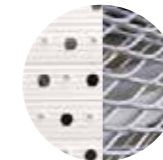

TRITTFLÄCHENVERSIONEN

DIE Rampe ist mit Trittfläche aus gelochtem Aluminium mit konvexen Noppen, Modell WM LIGHT-F verfügbar. Die Trittfläche ist dadurch noch rutschfester, die Tragfähigkeit aber weiterhin 400 kg. Alternativ steht eine Aluminium-Trittfläche mit Streckmetallgitter als Version WM LIGHT-R zur Auswahl. Max. Tragfähigkeit: 300 kg.

EINSATZGEBIETE



MEHRZWECK KLEINE REINIGUNGSDIENSTE



CATERING



MOTORRÄDER FAHRER



ELEKTRIKER KLEMPNER



SANITÄTSDIENST KRANKENWAGEN



EREIGNISSE KONZERTE

EINIGE MODELLE	A (mm)	L (mm)	L2 (mm)	H (mm)	P (mm)	P1 (mm)	P2 (mm)	Tragf. (kg)	Gewicht* (kg)
LIGHT 60	2000	900	600	1090	203	345	60	400	46
LIGHT 65	2250	950	650	1215	203	345	60	400	51
LIGHT 70	2000	1000	700	1090	203	345	60	400	49
LIGHT 75	2500	1050	750	1340	203	345	60	400	58
LIGHT 80	2750	1100	800	1465	203	345	60	400	64
LIGHT 80	3000	1100	800	1590	203	345	60	400	68
LIGHT 80	3250	1100	800	1715	203	345	60	400	72
LIGHT 85	2500	1150	850	1340	203	345	60	400	62
LIGHT 85	3250	1150	850	1715	203	345	60	400	75
LIGHT 90	3000	1200	900	1590	203	345	60	400	73
LIGHT 95	2750	1250	950	1465	203	345	60	400	71
LIGHT 100	2500	1300	1000	1340	203	345	60	400	68
LIGHT 100	2750	1300	1000	1465	203	345	60	400	73
LIGHT 100	3000	1300	1000	1590	203	345	60	400	78
LIGHT 105	3250	1350	1050	1715	203	345	60	400	85

* Das angegebene Gewicht beinhaltet nicht das 5 kg Montageset. Die Sonderausstattung Schwenken nach außen wiegt 6 kg mehr.

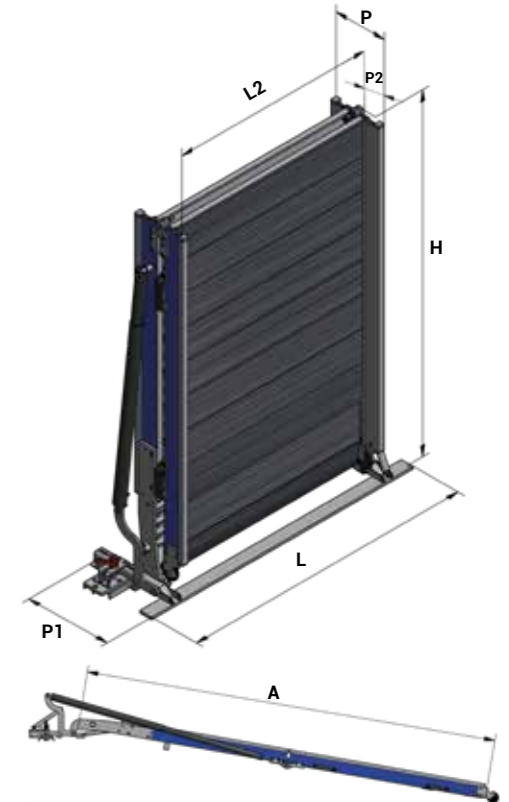

WM EASY

LEICHT UND EINFACH
BEDIENBARE LADE-
RAMPE FÜR SEIT-
LICHEN EINSCHUB.
DADURCH BLEIBT DIE
LADEFLÄCHE STETS
FREI.

TRAGFÄHIGKEIT: BIS 300 KG



Trittfläche aus rutschfestem, gelochtem aluminium



Seitlicher einschub für minimalen platzbedarf



Seitliche Sturzsicherungskanten



Bewegliche Übergangsklappe zur ladefläche

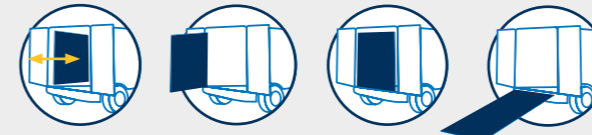

AUS- UND EINKLAPPEN

Der leicht und einfach bedienbare seitliche Einschub lässt die Ladefläche des Fahrzeugs frei und sorgt für minimalen Platzbedarf.

AUF WUNSCH



VERSION MIT RECHTEM EINSCHUB

Auf Wunsch kann die Rampe mit Umkehr der Schwenkrichtung an der rechten Fahrzeugseite befestigt werden.

EINSATZGEBIETE



SANITÄTS-
DIENST
KRANKENWA-
GEN



BEHINDERTEN-
ROLLSTUHL-
TRANSPORT



KURIERE
VERMIETER

FREIE LADEFLÄCHE:

- SEITLICHER EINSCHUB
- STETS UNGEHINDERTER ZUGANG
- TRITTFLÄCHE OHNE HINDERNISSE

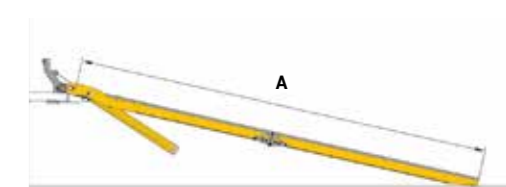
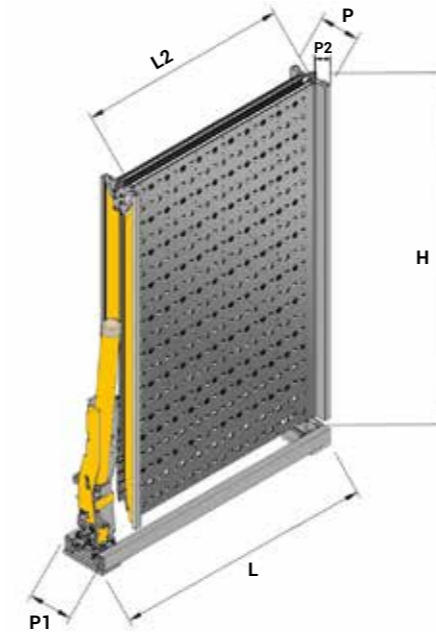

ALLE MODELLE	A (mm)	L (mm)	L1 (mm)	L2 (mm)	H (mm)	P (mm)	P1 (mm)	P2 (mm)	Tragf. (kg)	Gewicht* (kg)
EASY	2000	1170	1180	800	1180	155	250	45	300	71
EASY	2250	1170	1180	800	1305	155	250	45	300	74
EASY	2500	1170	1180	800	1430	155	250	45	300	78
EASY	2750	1170	1180	800	1555	155	250	45	300	81
EASY	3000	1170	1180	800	1680	155	250	45	300	85

* Das angegebene Gewicht beinhaltet das Montageset



TRAGFÄHIGKEIT
300 kg



INDIVIDUELLE
ABMESSUNGEN
Breite von 80 cm
Längen 200, 225, 250,
275 und 300 cm



HANDHABUNG
Seitlicher Einschub



FARBE
gelb

WM SUPERLIGHT

ABNEHMBARE, LEICHTE UND EXTREM HANDLICHE LADE-RAMPE MIT RUTSCH-FESTER TRITTLÄCHE AUS ELOXIERTEM ALUMINIUM.

TRAGFÄHIGKEIT: BIS 250 KG



Trittläche aus rutschfestem, genopptem Aluminium



Seitliche Sturzsicherungskanten (6 cm)



Gasdruckfeder zur leichten Bedienung



Schnellbefestigungssystem



TRAGFÄHIGKEIT
250 kg

INDIVIDUELLE ABMESSUNGEN
Breiten 85 cm
Längen 200, 225 und 250 cm

HANDHABUNG
Abnehmbar

FARBE
weiß

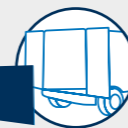
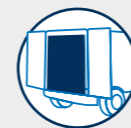

AUS- UND EINKLAPPEN: Auf Wunsch ist die Rampe auch mit vertikalem Schwenkset nach außen erhältlich. Dieses System garantiert den ungehinderten Zugang zur Ladefläche des Fahrzeugs ohne Benutzung der Rampe.

ABNEHMBARKEIT UND TRANSPORT: Die Rampe kann anhand der seitlichen Griffe mühelos vom Fahrzeug abgenommen werden. Dadurch steht die ganze Ladefläche wieder zur Verfügung. Das Schnellbefestigungssystem ermöglicht den raschen Aus- und Einbau für Verwendung in mehreren Fahrzeugen.

AUF WUNSCH

FESTE ANKERPLATTE

Auf Wunsch kann eine feste Ankerplatte an der Rampe montiert werden. Die somit fest im Fahrzeug verbaute Rampe kann nicht mehr abgenommen werden. Diese Lösung erleichtert und beschleunigt den Einbau auf ca. 30 Minuten.



NACH AUSSEN SCHWENKBAR

Mit dem Schwenkset kann die Rampe um 90° nach außen geschwenkt werden. Dies garantiert den ungehinderten Zugang zur Ladefläche des Fahrzeugs ohne Benutzung der Rampe (z.B. Laden von Paletten mithilfe von Gabelstaplern).

EINSATZGEBIETE



SANITÄTSDIENST
KRANKENWAGEN



BEHINDERTEN-,
ROLLSTUHL-
TRANSPORT

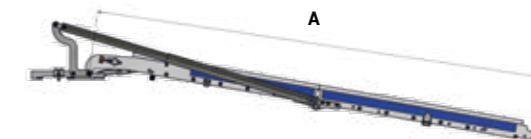
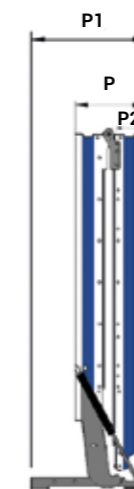
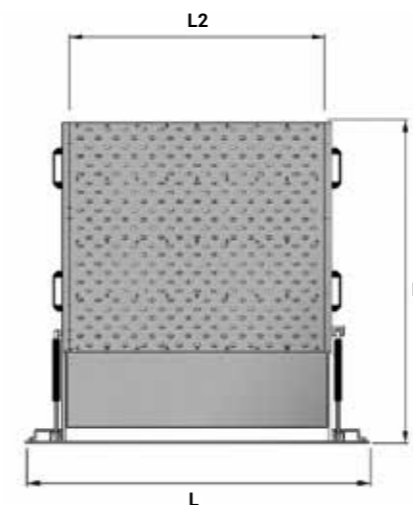

ALLE MODELLE	A (mm)	L (mm)	L2 (mm)	H (mm)	P (mm)	P1 (mm)	P2 (mm)	Tragf. (kg)	Gewicht* (kg)
SUPERLIGHT	2000	1100	850	1085	215	345	60	250	40
SUPERLIGHT	2250	1100	850	1210	215	345	60	250	45
SUPERLIGHT	2500	1100	850	1335	215	345	60	250	50

* Das angegebene Gewicht beinhaltet nicht das 5 kg Montageset. Die Sonderausstattung Schwenken nach außen wiegt 6 kg mehr.

WM MOBILE

ANLEGERAMPE. DIE IN 2 TEILE FALTBARE RAMPE LÄSST SICH PROBLEMLOS IM FAHRZEUG VERSTAUEEN UND WIRD NUR DARAN ANGELEGT.

TRAGFÄHIGKEIT: BIS 300 KG



TRAGFÄHIGKEIT
300 kg

INDIVIDUELLE ABMESSUNGEN
Breiten von 30 bis 100 cm
Längen von 150 bis 325 cm

HANDHABUNG
Mobil

FARBE
grün



Trittfläche aus rutschfestem Aluminium



Einstellbare Halterung zum Anlegen an die Ladefläche



Seitliche Sturzsicherungskanten (5 cm)



Vier Rollen und zwei Tragegriffe zum leichten Transport



ABNEHMBARKEIT UND TRANSPORT

Nicht fest mit dem Fahrzeug verbundene Anlegerampe. Die spezielle Halterung ist in 4 Positionen einstellbar, um sich genau auf die Höhe der Transportfahrzeuge anzupassen.

AUF WUNSCH



ELOXIERTE TRITTFLÄCHE

Für erhöhte Langlebigkeit und hochwertige Optik ist das Aluminium in eloxierter Variante erhältlich.



EINTEILIGE RAMPE

Durch Arretieren der mittleren Rampenscharniere wird eine einteilige, nicht faltbare Rampe erhalten.

EINSATZGEBIETE



MEHRZWECK KLEINE REINIGUNGSDIENSTE



ELEKTRIKER KLEMPNER



MOTORRÄDER FAHRRÄDER



EREIGNISSE KONZERTE

EINIGE MODELLE	A (mm)	L (mm)	L1 (mm)	L2 (mm)	H (mm)	P (mm)	P2 (mm)	Tragf. (kg)	Gewicht (kg)
MOBILE 40	1750	536	465	400	905	155	45	300	21
MOBILE 50	2250	636	565	500	1155	155	45	300	29
MOBILE 60	2500	736	665	600	1280	155	45	300	35
MOBILE 65	2750	786	715	650	1405	155	45	300	40
MOBILE 70	3000	836	765	700	1530	155	45	300	45
MOBILE 70	2000	836	765	700	1030	155	45	300	32
MOBILE 75	2500	886	815	750	1280	155	45	300	40
MOBILE 80	2000	936	865	800	1030	155	45	300	28
MOBILE 80*	2500	936	865	800	1280	155	45	300	33
MOBILE 80*	3000	936	865	800	1530	155	45	300	39
MOBILE 80*	3250	936	865	800	1655	155	45	300	53
MOBILE 85	2000	986	915	850	1030	155	45	300	37
MOBILE 90	3000	1036	965	900	1530	155	45	300	54
MOBILE 100	2500	1136	1065	1000	1280	155	45	300	49
MOBILE 100	3000	1136	1065	1000	1530	155	45	300	58

* leichtere Version

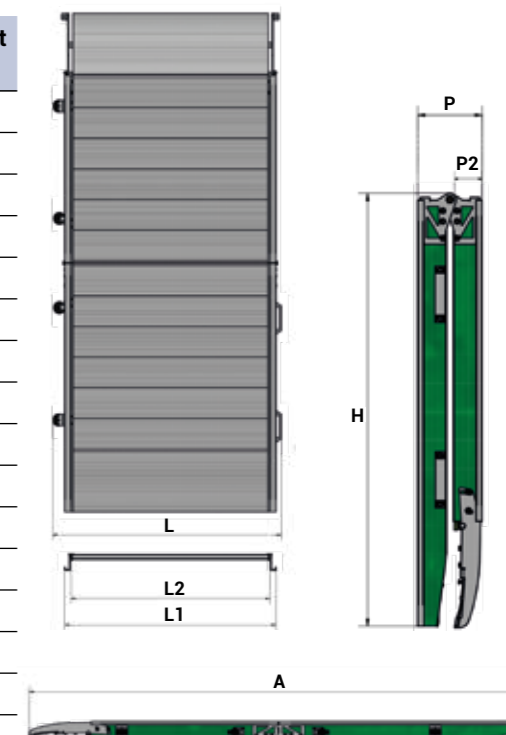

WM TELESCOPIC

TELESKOP-ANLEGESCHIENE, PRAKTISCH UND EINFACH IM GEBRAUCH. AUS RUTSCHFESTEM, GELOCHTEM ALUMINIUM MIT STURZSICHERUNGSKANTEN.

TRAGFÄHIGKEIT: BIS 300 KG PRO PAAR



TRAGFÄHIGKEIT
300 kg pro Paar

INDIVIDUELLE ABMESSUNGEN
Breiten 18,5 cm
Längen 150, 200, 225, 250 und 300 cm

HANDHABUNG
Mobil

FARBE
gelb



ABNEHMBARKEIT UND TRANSPORT

Teleskop-Anlegeschiene. Die Anlegeschiene verfügt über eine spezielle bewegliche Halterung, die eine sichere Verbindung mit dem Fahrzeug auch ohne feste Verankerung garantiert. Die beiden Teile lassen sich ausziehen und zusammenschieben. Die WM Telescopic Anlegeschiene ist je nach Einsatzbedarf einzeln oder paarweise erhältlich.

AUF WUNSCH



VERSION ECO

Version ECO verfügbar: Trittpläche ohne Löcher, ohne Abfasung an der Halterung und ohne gelbe Farbmarkierung an den seitlichen Kanten.

EINSATZGEBIETE



BEHINDERTE-,
ROLLSTUHL-
TRANSPORT



MOTORRÄDER
FAHRRÄDER



SANITÄTS-
DIENST-
KRANKENWAGEN

HALTERUNG:

- ABGERUNDET
- IN 4 HÖHEN VERSTELLBAR
- 20 CM ANLAGE AUF DER LADEFLÄCHE
- BEWEGLICH

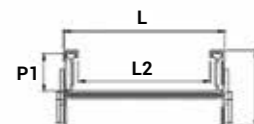
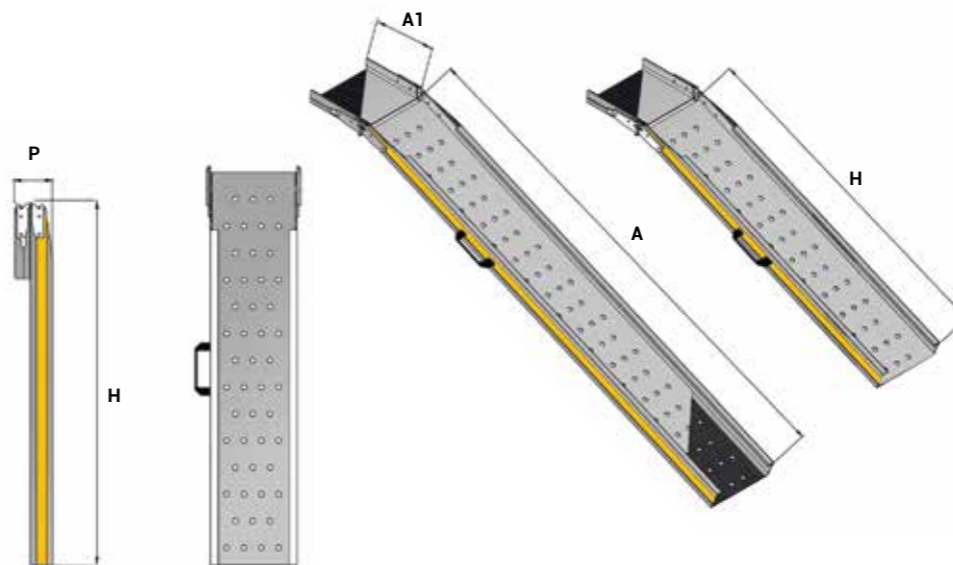

ALLE MODELLE	A (mm)	A1 (mm)	L (mm)	L2 (mm)	H (mm)	P (mm)	P1 (mm)	Tragf. pro Paar (kg)	Gewicht (kg)
WM TELESCOPIC	1500	200	225	185	900	106	55	300	5
WM TELESCOPIC	2000	200	225	185	1150	106	55	300	6
WM TELESCOPIC	2250	200	225	185	1275	106	55	300	6,5
WM TELESCOPIC	2500	200	225	185	1400	106	55	300	7
WM TELESCOPIC	3000	200	225	185	1650	106	55	300	8

EINE RAMPE FÜR JEDEN BEDARF



EIN BREIT GEFÄCHERTES LÖSUNGSSPEKTRUM



WM SYSTEM S.r.l.
FIRMENSITZ - Via Campogrande, 94/96
GESCHÄFTSSITZ - Via 2 Giugno, 5
42047 ROLO (Reggio Emilia) - ITALIEN
Tel +39 0522 665664 - Fax +39 0522 660327 - info@wmsystem.com

www.wmsystem.com

